

# COMPAC®

HERSTELLER SEIT 1946

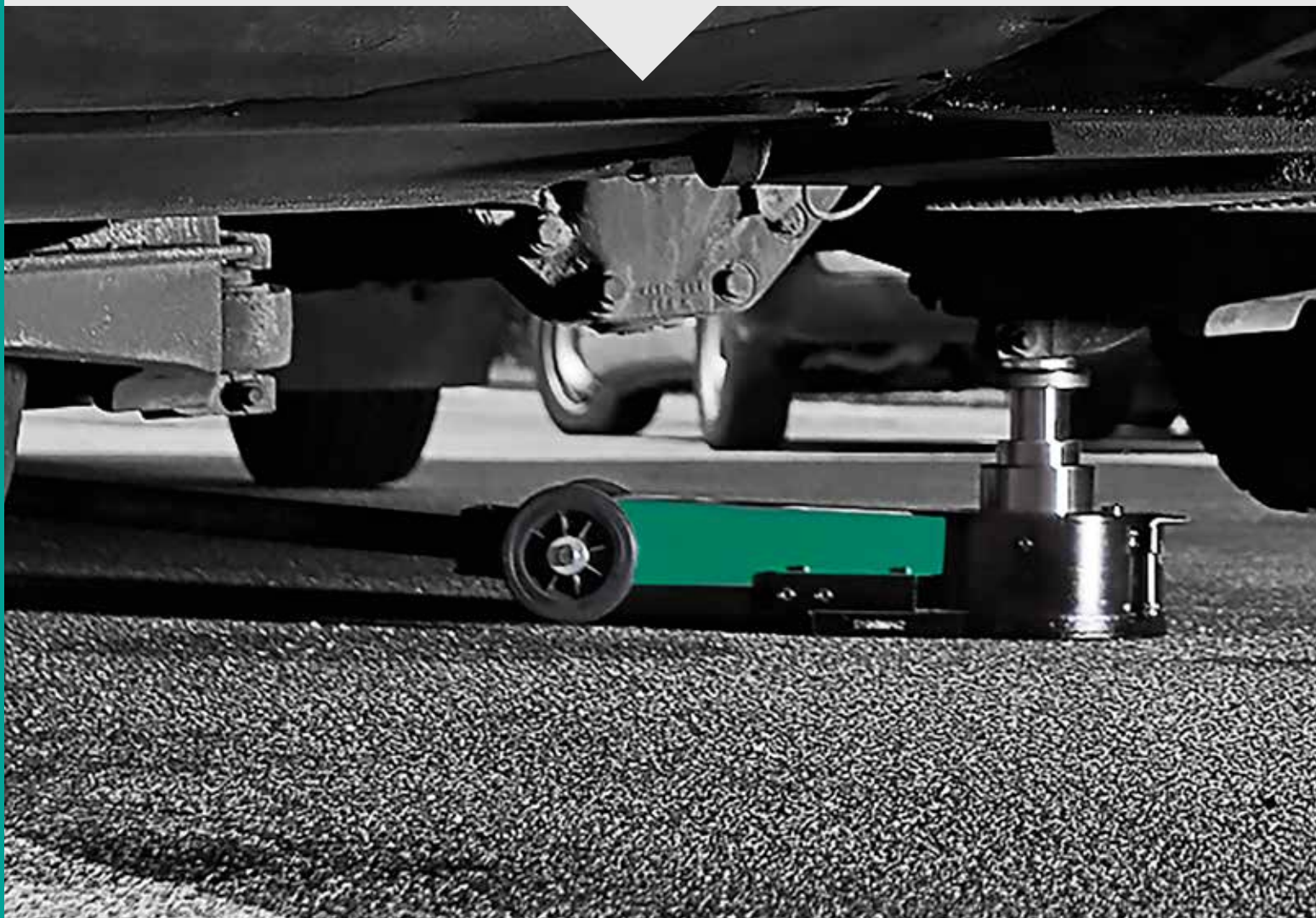

---

## KATALOG NR. 12





Wie Compac Werte schafft

4-7



Flacher Rangierheber 2 Ton

8



Extrem flacher Rangierheber 2 Ton

9



Rangierheber 3 Ton für Kleintransporter, Allradfahrzeuge und Minibusse

10



Rangierheber 4 - 15 Ton

11



Hochheber 1,4 - 2 Ton

12



Hochheber 3 - 10 Ton

13



Lufthydraulische Teleskopheber

14-15



Lufthydraulische Rangierheber

16-18



Hydraulik-Reparatursätze

19



Radheber für PKW, Transporter und Allradfahrzeuge

20



Radmontagegeräte und Radheber für LKW und Busse

21



Radheber für große Räder an Landwirtschafts- und Baumaschinen

22-23



Werkstattkräne

24-25



Getriebeheber

Zubehör für Getriebeheber

26-27



Teleskop-Getriebeheber für PKW, Transporter und Allradfahrzeuge

28



Teleskop-Getriebeheber für LKW und Busse

29



Federspannpresen

30-31



Werkstattpressen mit Fußbedienung 16 - 30 Ton

32



Werkstattpressen mit Handbedienung 20 - 30 Ton

33



Werkstattpressen mit Fußbedienung 40 - 50 Ton

34



Werkstattpressen mit Handbedienung 40 - 100 Ton

35



Elektro-hydraulische Werkstattpressen 40 - 100 Ton

36-37



Unterstellböcke 2 - 12 Ton

Unterstellheber 3 - 50 Ton

38

# WIE COMPAC WERTE SCHAFFT

Lifting is serious business  
– We know!

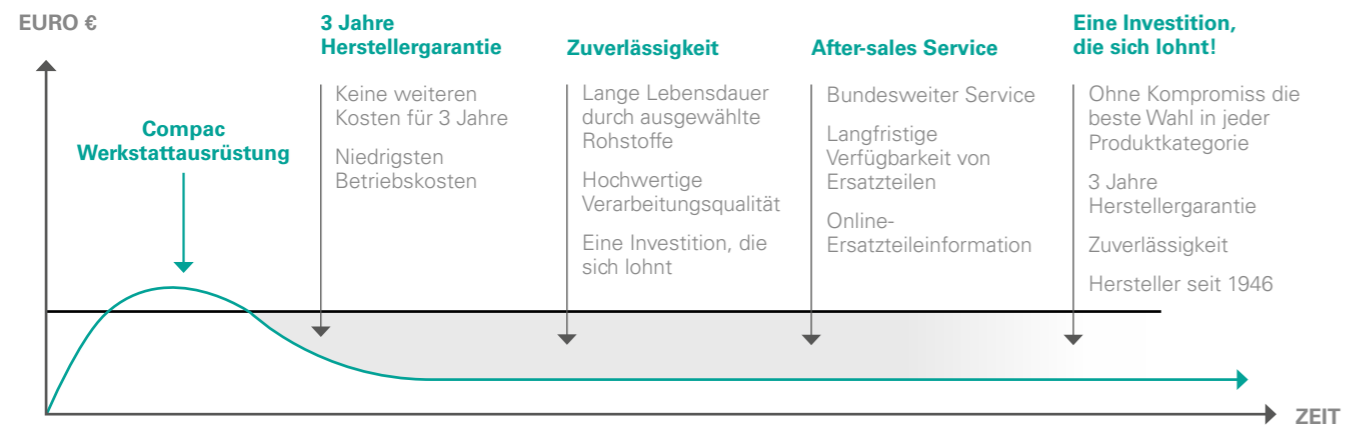

# GESCHICHTE

Compac wurde 1946 von vier engagierten Dänen gegründet. Ihr Ziel war es, qualitativ hochwertige Rangierheber zu bauen. Dieses Ziel verfolgen wir auch noch mehr als 70 Jahre nach der Firmengründung. Mit Stolz arbeiten wir daran, unseren über die Jahre aufgebauten Ruf für hervorragende Qualität weiter zu stärken.



## DAS KNOW-HOW MACHT DEN UNTERSCHIED



# HERSTELLER- GARANTIE

Compac bietet als erster Hersteller eine volle 3 Jahre Garantie an, und hat damit einen Branchenstandard gesetzt.



# HERSTELLER SEIT 1946

Compac stellt seit 1946 qualitativ hochwertige Produkte her. Das vorrangige Ziel unseres erfahrenen technischen Fachpersonals besteht darin, hervorragende Qualität zu gewährleisten, um so unsere Kunden zufriedenzustellen.



## HERVORRAGENDE ROHSTOFFE

Die hydraulischen Bauteile von Compac werden in unserem Betrieb mit qualitativ hochwertige Materialien hergestellt. Wichtige Rohstoffe wie die speziellen Hydraulikschläuche, Dichtungen, Ventilblöcke usw. werden ausschließlich von Lieferanten mit hoher Rohstoffqualität bezogen. Bei der Qualität wichtiger Rohstoffe für die Hydrauliksysteme von Compac gibt es keine Kompromisse.

## LANGFRISTIGE VERFÜGBARKEIT VON ERSATZTEILEN

Die Identifikation und Beschaffung der Ersatz- und Verschleißteile für Compac Produkte ist ganz einfach. Informationen über Ersatzteile für alle Compac Produkte steht Ihnen auf [www.compac.dk](http://www.compac.dk) zur Verfügung.



## QUALITÄTS- SICHERUNGSSYSTEM

Compac verfügt über ein einzigartiges Qualitätssicherungssystem, das vom japanischen Qualitätsbewusstsein inspiriert ist. Das stringente Qualitätssicherungssystem kombiniert das Qualitätsbewusstsein und die persönliche Verantwortung aller am Herstellungsprozess beteiligten.



## ONLINE- INFORMATIONEN

Einfacher Zugang zu sämtlichen Ersatzteilinformationen. Hier finden Sie die richtige Lösungen. Die YouTube Filme sorgen für ein klares Verständnis der Benutzervorteile. Es gibt sowohl Bedienungsanleitungen als auch Reparaturanleitungen mit Schritt-für-Schritt Fehlersuche zu einer Lösung vor Ort.



**COMPAC**  
HERSTELLER SEIT 1946



# FLACHER RANGIERHEBER 2 TON PKW



# EXTREM FLACHER RANGIERHEBER 2 TON PKW



Optimal zum Anheben unter den Schwellern.



Ergonomisch geformte Griffe für besseren Bedienkomfort.

Heben und Drehen, Absenksystem schützt gegen unbeabsichtigtes Absacken von Lasten.

Robuste, voll verschweißte Stahlkonstruktion aus höchster Stahlqualität.

Max. Hubhöhe 500 mm.

Fußbedienter Schnellhub.

Die Zylinderschutzhülse hält Schmutz und Schweißspritzer fern.

Min. Höhe 80 mm.



Flache Aufnahmehöhe.

Ein Sicherheitsventil gewährleistet einen definierten Geschwindigkeit beim Ablassen.

Die Hydraulik ist mit einer Schutzeinrichtung gegen Überlastung ausgestattet (Überdruckventil).

Serienmäßig mit geräuscharmen Kunststoffräder.

## ZUBEHÖR

**060260**  
CSL LED Smart Leuchte.



**1002LF**  
Die Gummiauflage schützt den Hebepunkt.



**003068**  
Sattelverlängerung für extra hohe Aufnahmen oder schwer zugängliche Hebepunkte. (+ 40 mm)



**2T-C HRW**  
2T-C mit Hartgummiräder. (Werksmontiert)



**2T-C BOGIE PU**  
2T-C mit Rollen und Räder aus Polyurethan, daher leiser Betrieb. (Werksmontiert)

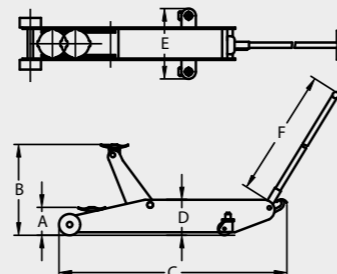

Model	Max (ton)	A (mm)	B (mm)	C (mm)	D (mm)	E (mm)	F (mm)	Kg
2T-C	2	80	500	730	160	380	925	36



YouTube

Suchbegriff: Compac 2T-77



Durch die extrem flache Bauhöhe sind Hebepunkte unter "jedem" niedrigen Fahrzeug erreichbar.



Eine optimale Reichweite unter den Fahrzeugen durch einen langen Rahmengestell.



Extrem flache Bauhöhe und optimale Reichweite.

Min. Höhe nur 77 mm.



Flache Aufnahmehöhe.

## ZUBEHÖR

**060260**  
CSL LED Smart Leuchte.



**001077**  
Die Gummiauflage schützt den Hebepunkt.



**003068**  
Sattelverlängerung für extra hohe Aufnahmen oder schwer zugängliche Hebepunkte. (+ 40 mm)



**2T-77 HRW**  
2T-77 mit Hartgummiräder. (Werksmontiert)



**2T-77 BOGIE PU**  
2T-77 mit Rollen und Räder aus Polyurethan, daher leiser Betrieb. (Werksmontiert)

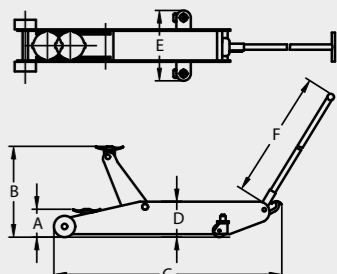

Model	Max (ton)	A (mm)	B (mm)	C (mm)	D (mm)	E (mm)	F (mm)	Kg
2T-77	2	77	480	950	126	380	925	42



# RANGIERHEBER 3 TON TRANSPORTER



# RANGIERHEBER 4 - 15 TON LKW UND BUSSE



Optimale Reichweite unter den Fahrzeugen durch einen langen Rahmengestell.



Optimale Reichweite unter den Fahrzeugen durch einen langen Rahmengestell.



Model	Max (ton)	A (mm)	B (mm)	C (mm)	D (mm)	E (mm)	F (mm)	Kg
3T-C	3	115	500	1015	170	380	925	43

## ZUBEHÖR

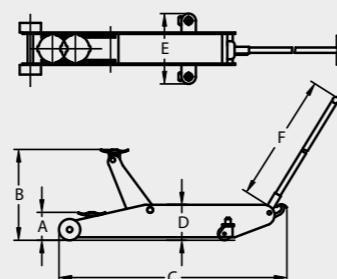

Model	Max (ton)	A (mm)	B (mm)	C (mm)	D (mm)	E (mm)	F (mm)	Kg
4T-C	4	130	545	1270	200	465	1045	74
5T-C	5	145	560	1270	200	465	1045	75
6T-C	6	155	570	1395	210	470	1045	97
10T-C	10	165	580	1410	225	435	1045	110
12T-C	12	170	670	1700	280	470	1045	148
15T-C	15	200	600	1790	325	475	1045	169



## ZUBEHÖR

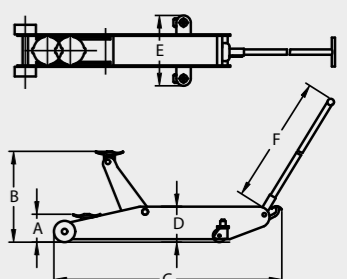



# HOCHHEBER 1,4 - 2 TON PKW



# HOCHHEBER 3 - 10 TON TRANSPORTER UND LDW



Max. Hubhöhe 715 mm.

Abb. 1,4T-HC 77

Fußbedienter Schnellhub.

Min. Höhe nur 77 mm.

## ZUBEHÖR

**060260**  
CSL LED  
Smart  
Leuchte.



Model	Nr.
<b>1,4T-HC 77</b>	001077
<b>2T-HC</b>	1002LF

Die Gummiauflage schützt den Hebeplatz.

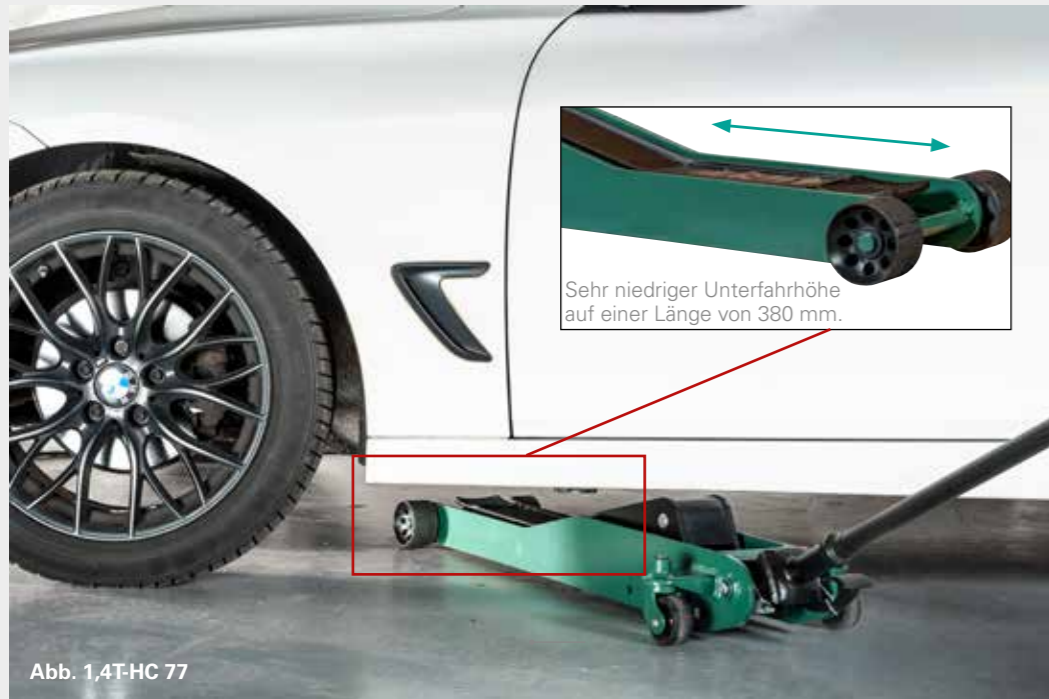

Sehr niedriger Unterfahrhöhe auf einer Länge von 380 mm.

Abb. 1,4T-HC 77

Eine gute Reichweite unter den Fahrzeugen durch einen langen Rahmengestell.



**1,4T-HC 77 Bogie PU**  
**2T-HC Bogie PU**  
Rollen und Räder aus Polyurethan, daher leiser Betrieb. (Werksmontiert)



**1,4T-HC 77 HRW**  
**2T-HC HRW**  
Mit Hartgummiräder.

Ein Sicherheitsventil gewährleistet einen definierten Geschwindigkeit beim ablassen.

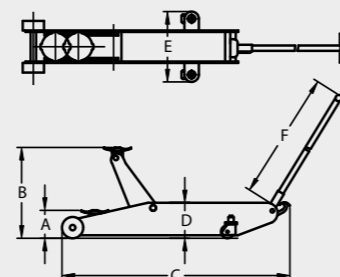

Model	Max (ton)	A (mm)	B (mm)	C (mm)	D (mm)	E (mm)	F (mm)	Kg
<b>1,4T-HC 77</b>	1,4	77	715	1050	190	380	925	52
<b>2T-HC</b>	2	98	735	1035	200	380	1045	56



Abb. 8T-HC mit Zubehör 060200

## ZUBEHÖR



**060200**  
Luftgummirädersatz macht den Rangierheber einfacher zu manövrieren. Die Gummiräder werden unter Druck flach.



Ergonomisch geformte Griffe für besseren Bedienkomfort.

Max. Hubhöhe 860 mm.

Max. Hubhöhe 960 mm.

Heben und Drehen, Absenksystem schützt gegen unbeabsichtigtes Absacken von Lasten.

Abb. 3T-HC

Ein Sicherheitsventil gewährleistet einen definierten Geschwindigkeit beim ablassen.

Robuste, voll verschweißte Stahlkonstruktion aus höchster Stahlqualität.

Die Hydraulik ist mit einer Schutzeinrichtung gegen Überlastung ausgestattet (Überdruckventil).

Abb. 8T-HC

Grosse Schwenkrollen für Stabilität und Wendigkeit unter Last.



Fußbedienter Schnellhub.

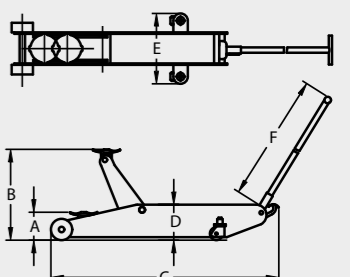

Model	Max (ton)	A (mm)	B (mm)	C (mm)	D (mm)	E (mm)	F (mm)	Kg
<b>3T-HC</b>	3	130	860	1620	210	460	1045	91
<b>5T-HC</b>	5	180	960	1830	350	475	1045	180
<b>8T-HC</b>	8	180	960	1830	350	475	1045	185
<b>10T-HC</b>	10	210	710	1700	290	475	1045	148



# LUFTHYDRAULISCHE HEBER LKW UND BUSSE



# LUFTHYDRAULISCHE HEBER LKW UND LDW



Abb. A5816-C



Abb. A28-HC

## TELESKOPHEBER FÜR FAHRZEUGE MIT GERINGER BODENFREIHEIT

- Ein Sicherheitsventil gewährleistet einen definierten Geschwindigkeit beim ablassen.
- Die Hydraulik ist mit einer Schutzeinrichtung gegen Überlastung ausgestattet (Überdruckventil).
- Federbelastete Totmannsteuerung.



Abb. A4020-C

Abb. A5816-C



Suchbegriff:  
Compac A4020-C



Suchbegriff:  
Compac A5816-C

Model	Max (ton)	A (mm)	B1 (mm)	B2 (mm)	B3 (mm)	B4 (mm)	C (mm)	D (mm)	E (mm)	F (mm)	Kg
A3216-C	32/16	150	220	300	-	500	495	168	310	1230	46
A4020-C	40/20	150	220	300	-	500	495	168	310	1230	46
A5816-C	58/32/16	120	165	210	255	455	665	130	305	1360	57

### SERIENMÄSSIG



### ZUBEHÖR

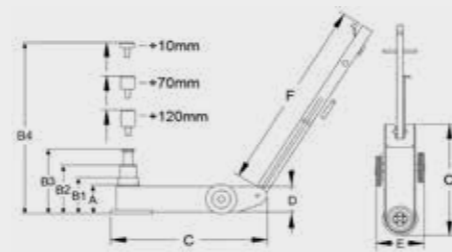

## TELESKOPHEBER MIT EXTRA HÖHE UND TRAGKRAFT FÜR LANDWIRTSCHAFTS- UND BAUMASCHINEN



Abb. A28-HC

Abb. A4422-C

Model	Max (ton)	A (mm)	B1 (mm)	B2 (mm)	B3 (mm)	B4 (mm)	C (mm)	D (mm)	E (mm)	F (mm)	Kg
A28-HC	28	350	580	-	-	780	735	160	280	1230	64
A4422-C	44/22	220	341	467	-	667	525	168	300	1230	53
A5830-C	58/30	220	330	450	-	650	1050	150	350	1360	80

### SERIENMÄSSIG



### ZUBEHÖR

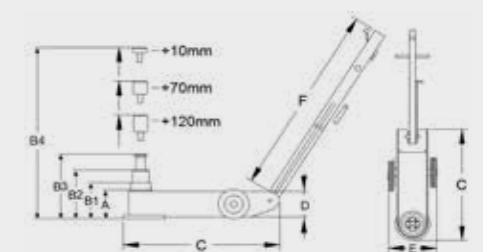





# LUFTHYDRAULISHER HEBER 10 TON LKW UND BUSSE



# LUFTHYDRAULISHER HEBER 10 TON LKW UND BUSSE



## SERIENMÄSSIG



Verlängerung. (+70 mm)



Sehr gute Rangierfähigkeit.  
Sehr Lange Einsatzfähigkeit durch robuste Bauweise

*SternPartner,  
Herr Baumgart*



Zügiges und leises Arbeiten mit Druckluft  
( Lärmbelastung unter 70 dB )

*VEMAS,  
Herr Christian Schmidt*



Universelle Einsatzfähigkeiten durch variable Hubhöhe bis 650 mm.  
Leichte Handhabung zum positionieren am Fahrzeug

*SternPartner,  
Herr Baumgart*



Abb. A10T-C

- Ein Sicherheitsventil gewährleistet eine definierte Geschwindigkeit beim ablassen.
- Die Hydraulik ist mit einer Schutzeinrichtung gegen Überlastung ausgestattet (Überdruckventil).
- Federbelastete Totmannsteuerung.

Der Hebel kann in 45 Grad arretiert werden für einfaches Manövrieren.



Suchbegriff:  
Compac A10T-C



Schnelle und leise Luftpumpe. **Abb. A10T-C**  
Weniger als 70 dB.



Maximale Höhe 650 mm mit der Verlängerung.



Min. Höhe nur 150 mm.



Leise Rollen für die moderne Werkstatt.

Model	Max (ton)	A (mm)	B (mm)	C (mm)	D (mm)	E (mm)	F (mm)	Kg
A10T-C	10	150	580 (650)	1380	225	390	1200	108



# LUFTHYDRAULISCHER FLACHHEBER 1,6 TON PKW



# HYDRAULIK-REPARATURSÄTZE PKW, LKW UND LDW



Eine optimale Reichweite unter den Fahrzeugen durch einen langen Rahmengestell.

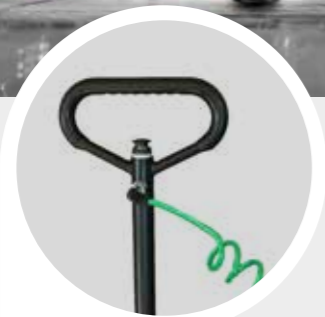

Schnelle und leise Luftpumpe. Weniger als 70 dB.



Maximale Hubhöhe 480 mm.



Suchbegriff: Compac A1,6T-77



Durch die extrem flache Bauhöhe sind Hebepunkte unter "jedem" niedrigen Fahrzeug erreichbar.

Extrem flache Bauhöhe und optimale Reichweite.

Min. Höhe nur 77 mm.



Flache Aufnahmehöhe.

## ZUBEHÖR



060260 CSL LED Smart Leuchte.



001077 Die Gummiauflage schützt den Hebepunkt.



003068 Sattelverlängerung für extra hohe Aufnahmen oder schwer zugängliche Hebepunkte. (+ 40 mm)



A1,6T-77 HRW A1,6T-77 mit werkseitig montierte Hartgummiräder.



A1,6T-77 Bogie PU A1,6T-77 mit Rollen und Räder aus Polyurethan, daher leiser Betrieb. (Werksmontiert)

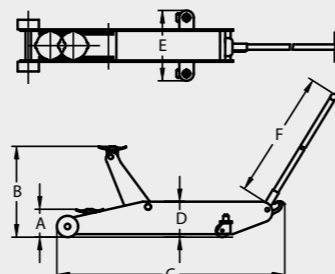

Max. Druckkraft 4 ton.

Abb. CRK 4  
Gewicht: 19 kg.



Max. Druckkraft 10 ton.

Ideal zum Heben, Verteilen und Schieben. Hydraulische Reparatursätze sind ideal für verschiedene Anwendungen in Karosserie-werkstätten, in der Industrie usw.

Langer Kolbenhub.

	CRK 4	CRK 10
1	Schnellschließendes Rohr. 400 mm.	Schnellschließendes Rohr. 475 mm.
2	Schnellschließendes Rohr. 300 mm.	Schnellschließendes Rohr. 350 mm.
3	Schnellschließendes Rohr. 200 mm.	Schnellschließendes Rohr. 250 mm.
4	Schnellschließendes Rohr. 100 mm.	Schnellschließendes Rohr. 125 mm.
5	"V" Kopf.	"V" Kopf.
6	Vorspur-Adapter mit Gewinde.	Vorspur-Adapter mit Gewinde.
7	Winkelkopf.	Winkelkopf.
8	Keilkopf.	Keilkopf.
9	Fuß.	Fuß.
10	Sattel.	Sattel.
11	Flexibler Gummikopf.	Flexibler Gummikopf.
12	Anschlussstück.	Anschlussstück.
13	Spreizer. (max. 500 kg).	Spreizer. (max. 500 kg).
14	Druckzylinder.	Druckzylinder.
15	Flexibler Schlauch, 1800 mm.	Flexibler Schlauch, 1800 mm.
16	4-Tonnen Hydraulikaggregat.	10-Tonnen Hydraulikaggregat.
17	Koffer.	Koffer mit Rädern.

Abb. CRK 10  
Gewicht: 36 kg.

Model	Max (ton)	A (mm)	B (mm)	C (mm)	D (mm)	E (mm)	F (mm)	Kg
A1,6T-77	1,6	77	480	950	126	380	925	44

**! WARNUNG:** Die Druckkraft des Hydrauliksystems übersteigt das Maximum des Spreizers und anderer Adapter. Bitte informieren Sie sich in der Bedienungsanleitung über die Maximale Kapazitäten der Komponenten.



# RADHEBER

## PKW, TRANSPORTER UND ALLRADFAHRZEUGE



# RADMONTAGEGERÄT UND RADHEBER LKW UND BUSSE



Radbolzen leicht zugänglich. Das Rad zeigt vom Hauptkolben weg.



YouTube

Suchbegriff: Compac WD 60

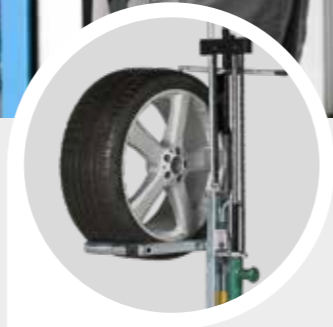

Hubkraft: Räder bis 60 kg. (Externer Durchmesser max. 820 mm.)

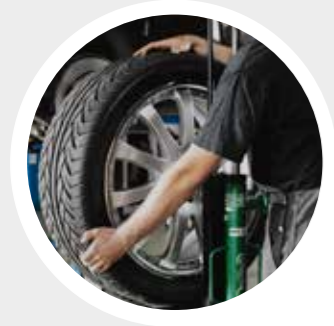

Die kugelgelagerten Rollen vereinfachen Drehbewegungen und das Positionieren vom Rad.

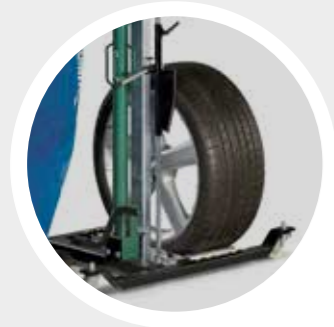

Der Radheber hebt das Rad direkt vom Werkstattboden. Damit kein schweres Anheben.



WD 60

Gewicht: 64 kg.

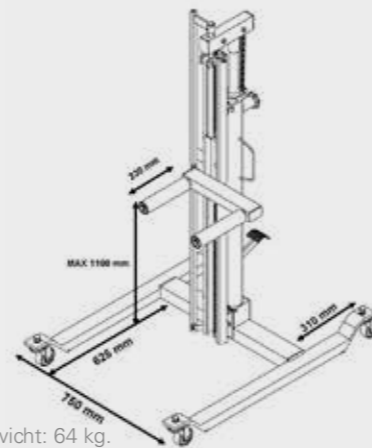

## EINFACHE UND SICHERE MONTAGE, DEMONTAGE UND HANTIERUNG SCHWERER RÄDER AN LKW, BUSSE UND TRANSPORTER TRUCKS

Zusätzliche Stützräder für eine einfache und sichere Manövrierfähigkeit selbst bei voller Last.

Kugelgelagerte Rollen für eine einfache Positionierung.

Max. Tragkraft 250 Kg.

WD MOBILE

Gewicht: 14 kg.

Ergonomische gummiüberzogene Griffe.

Praktischer "Fahrradständer"

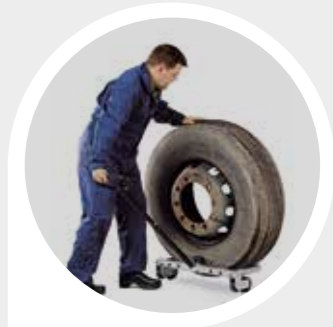

Geeignet für Räder bis zu Größen von 445/65 - 22,5"

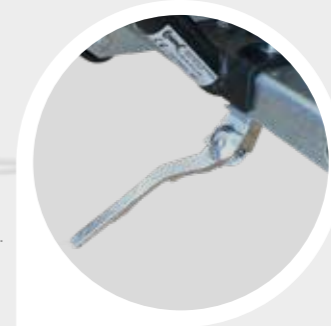

Die Rollen haben für verschiedene Radgrößen auf jeder Seite drei Positionen.



YouTube

Suchbegriff: Compac WD 500

WD 500  
Max. Tragkraft 500 kg.



Kugelgelagerte Rollen für eine einfache Positionierung.

Gewicht: 101 kg.

Einfaches Manövrieren auch unter maximale Belastung.

Ergonomisch geformtes Fußpedal.

Die in der Breite einstellbaren Hebearme, unterstützen die Handhabung von Rädern mit einem Durchmesser ab 260 mm bis 1320 mm.

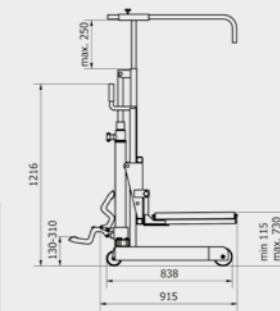
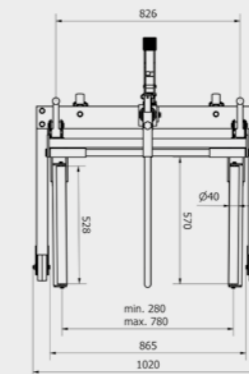



## EFFEKTIVE UND SICHERE MONTAGE, DEMONTAGE UND HANTIERUNG GROSSER RÄDER AN LANDWIRTSCHAFTS- UND BAUMASCHINEN

Eine doppelwirkende Hydraulikpumpe zum hydraulischen Heben und Senken vom Rad. Ein Sicherheitsventil gewährleistet ein sicheres und kontrolliertes Absenken.

Tragkraft  
1.600 kg.

Ein kräftiger justierbarer Stützarm hält das Rad in einer sicheren Position fest, und sichert die Stabilität während der Handtierung vom Rad.

WD 1600

Sicherheits-Stopp.

Die vier große Rollen können zur Breite des Rads angepasst werden

Einfache Handtierung von großen Rädern mit einem Durchmesser von 1250 mm bis zu 2400 mm.

Einfache Handtierung von großen Rädern mit einer Breite bis zu 1050 mm.

Manövrierfähig mit vier große Polyurethan Schwenkrollen (Ø150 mm).



Einfache Handtierung großer Räder mit einem Durchmesser von 1250 mm bis zu 2400 mm und breiten Rädern bis zu 1050 mm.



Vier großen kugelgelagerten Metallrollen auf beiden Seiten. Diese sind in der Tiefe verschiebbar, welche eine Drehung von großen Rädern mit verschiedenen Breiten ermöglicht.

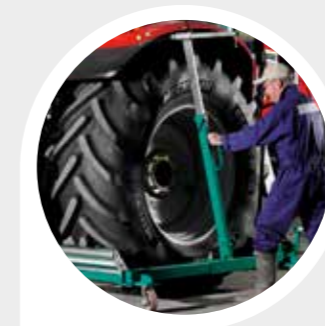

Eine einfache Zugang zu den Radbolzen wird durch den im Rahmen eingebauten Hydraulikeinheit erreicht.



Fußbedienter Wechsel zwischen Hebe- und Senkfunktion. Immer freie Hände.



Mobil: Einfache Anwendung außerhalb der Werkstatt. Innerhalb von wenigen Sekunden zerlegbar.



YouTube

Suchbegriff:  
Compac WD 1600

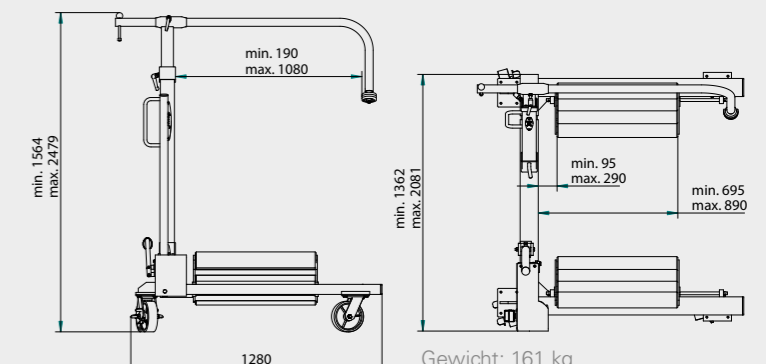

Gewicht: 161 kg.



# WERKSTATTKRÄNE PKW



# WERKSTATTKRÄNE PKW UND INDUSTRIELLE ZWECKE



Abb. CC 10

Model	A (mm)	B (mm)	C (mm)	D (mm)	E (mm)	F (mm)	G (mm)	H (mm)	Kg
CC 055	1530	1500	Min. 985 Max. 1435	2120 Max. 550 kg. 2455 Max. 300 kg.	88	440	865	1020	103
CC 10	1530	1500	Min. 985 Max. 1435	2120 Max. 1000 kg. 2455 Max. 300 kg.	88	440	865	1020	103

## ZUBEHÖR



**939010**  
Motordirigent / Positionierer.  
Tragkraft 500 kg.

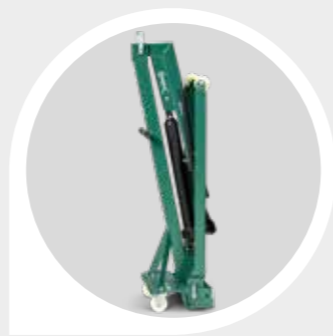

Zusammenklappbar.  
Platzsparend wenn der Kran nicht im Gebrauch ist. (36 x 42 cm)

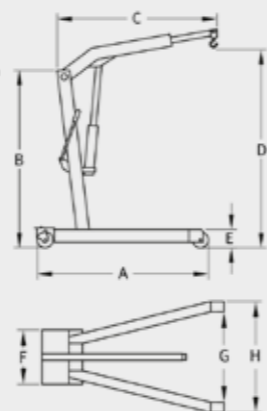
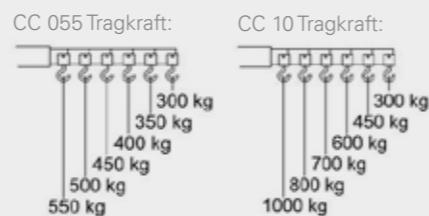

Die extra lange Reichweite mit dem Hubarm, macht es einfacher den Motor bei neuen Autos zu heben.

Die Position des drehbaren Pumpenhebels, ermöglicht die Bedienung von nur einem Mechaniker.



Abb. CC 10

Werkstattkran mit hoher Tragkraft für industrielle Zwecke.

CC 15P mit parallelem Fahrgestell. Paßt direkt über eine Euro Palette.



Abb. CC 15P

Model	A (mm)	B (mm)	C (mm)	D (mm)	E (mm)	F (mm)	G (mm)	H (mm)	K (mm)	Kg
CC 15P	1720	1860	Min. 1370 Max. 1820	2745 Max. 1500 kg. 3110 Max. 500 kg.	200	1000	850	1015	1570	147

CC 15P Tragkraft:

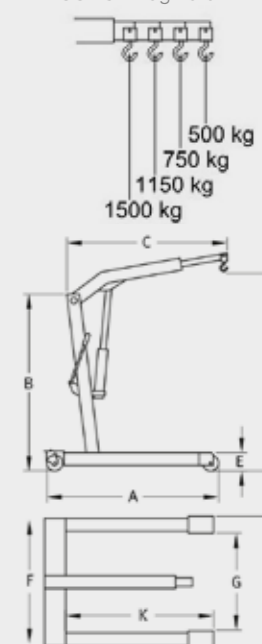



# GETRIEBEBEHEBER PKW UND TRANSPORTER



# ZUBEHÖR FÜR GETRIEBEBEHEBER PKW UND TRANSPORTER



Abb. 053012/053015

Abb. 939014



Wendbare Aufnahmekrone mit Sattel und Gummiauflage.

Ideal zum Aus- und Einbau von Auspuff, Kraftstofftanks, usw.



Abb. TJ 525

Model	Max (kg)	A (mm)	B (mm)	C (mm)	D (mm)	Kg
TJ 300	300	1095	1930	465 x 565	60	24
TJ 325	325	1170	2020	595 x 535	80	30
TJ 525	525	1170	2020	595 x 535	80	32
TJ 1000	1000	1170	2000	595 x 535	100	38



## ZUBEHÖR

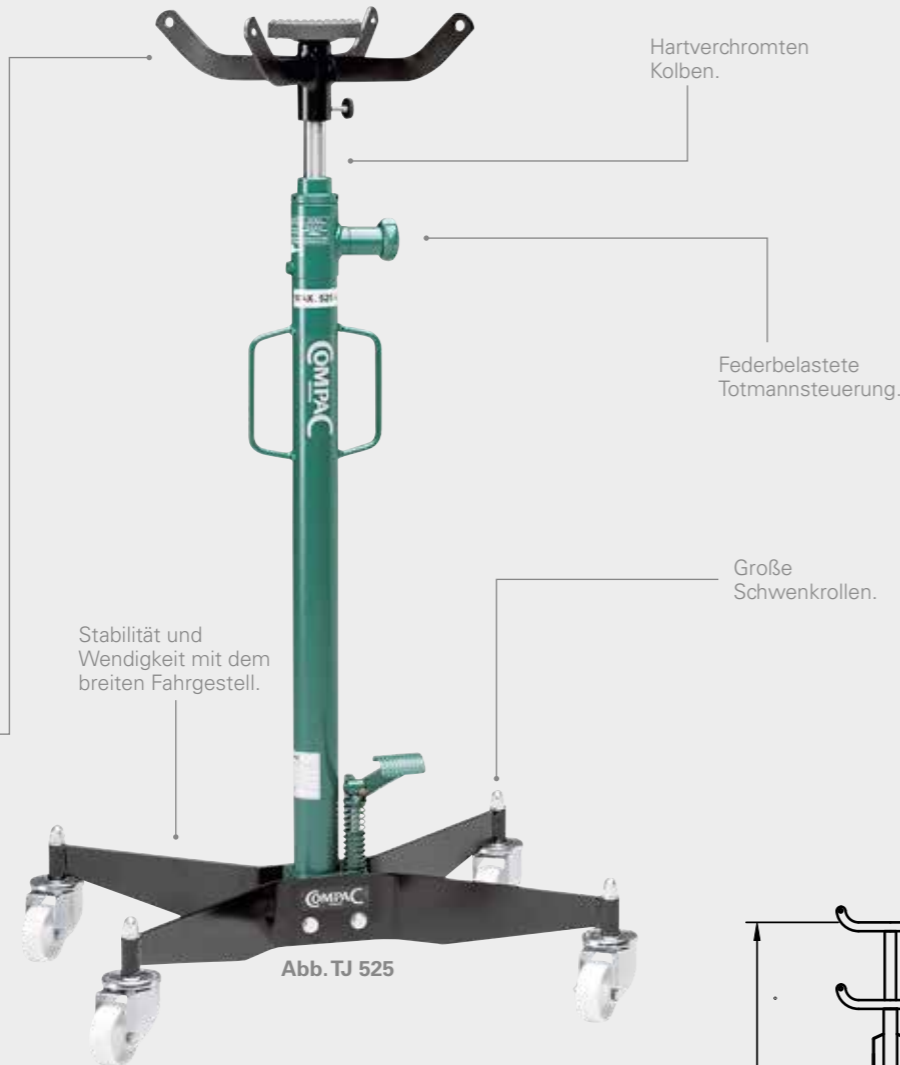
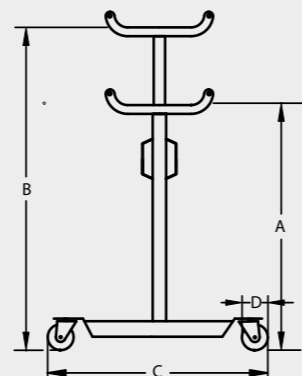

Model	Nr.
TJ 300	053012
TJ 325	053012
TJ 525	053012
TJ 1000	053015
TJ-T 1300	053015

**McPherson Federbeinstütze.**  
Zum Stützen und Halten des Federbeins während der Arbeit am Fahrwerk.

Die Federbeinstütze verhindert eine Abwärtsbewegung des Federbeins, wenn dieses vom Aufhängungsarm abmontiert wird.



Model	Nr.
TJ 300	053004
TJ 325	053004
TJ 525	053005
TJ 1000	053006
TJ-T 1300	053006

**Auffangwanne mit Adapter.**  
Ideal zur schnellen und einfachen Entleerung von Öl, Frostschutz usw. Inhalt 18,9 liter.



Model	Nr.
TJ 300	053010
TJ 325	053010
TJ 525	053011
TJ 1000	053013
TJ-T 1300	053013

**Hülse.**  
Adapter Hülse für Sattel oder Auffangwanne. Optimale Lösung für jede Aufgabe mit wenig Platz.



Model	Nr.
TJ 300	-
TJ 325	-
TJ 525	939014
TJ 1000	939014
TJ-T 1300	939014

**Schwenkbarer Getriebeadapter.**  
zur einfachen, optimalen und sicheren Aufnahme von Lasten. Tragkraft 300 kg.

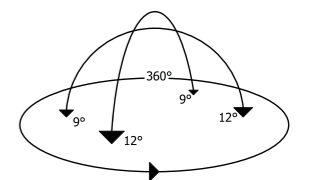



# TELESKOP-GETRIEBEBEHEBER PKW UND TRANSPORTER



# TELESKOP-GETRIEBEBEHEBER LKW UND BUSSE



Abb. 939014

## ZUBEHÖR

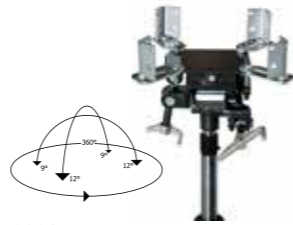

**939014**  
Schwenkbarer  
Getriebeadapter zur  
einfachen, optimalen  
und sicheren Aufnahme  
von Lasten.

Tragkraft 300 kg.

## ZUBEHÖR

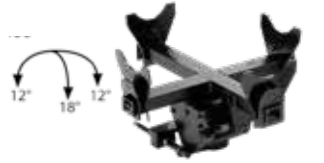

**939007**  
Schwenkbarer  
Getriebeadapter zur  
einfachen, optimalen  
und sicheren  
Aufnahme von Lasten.

Tragkraft 1000 kg.



Model	Max (ton)	A (mm)	B1 (mm)	B2 (mm)	C (mm)	D (mm)	Kg
TJ-T 1300	1.3 / 0.5	1000	1500	2010	760 x 640	100	65



Wendbare Aufnahmekrone mit Sattel und Gummiauflage.  
Ideal zum Aus- und Einbau von Auspuff, Kraftstofftanks, usw.

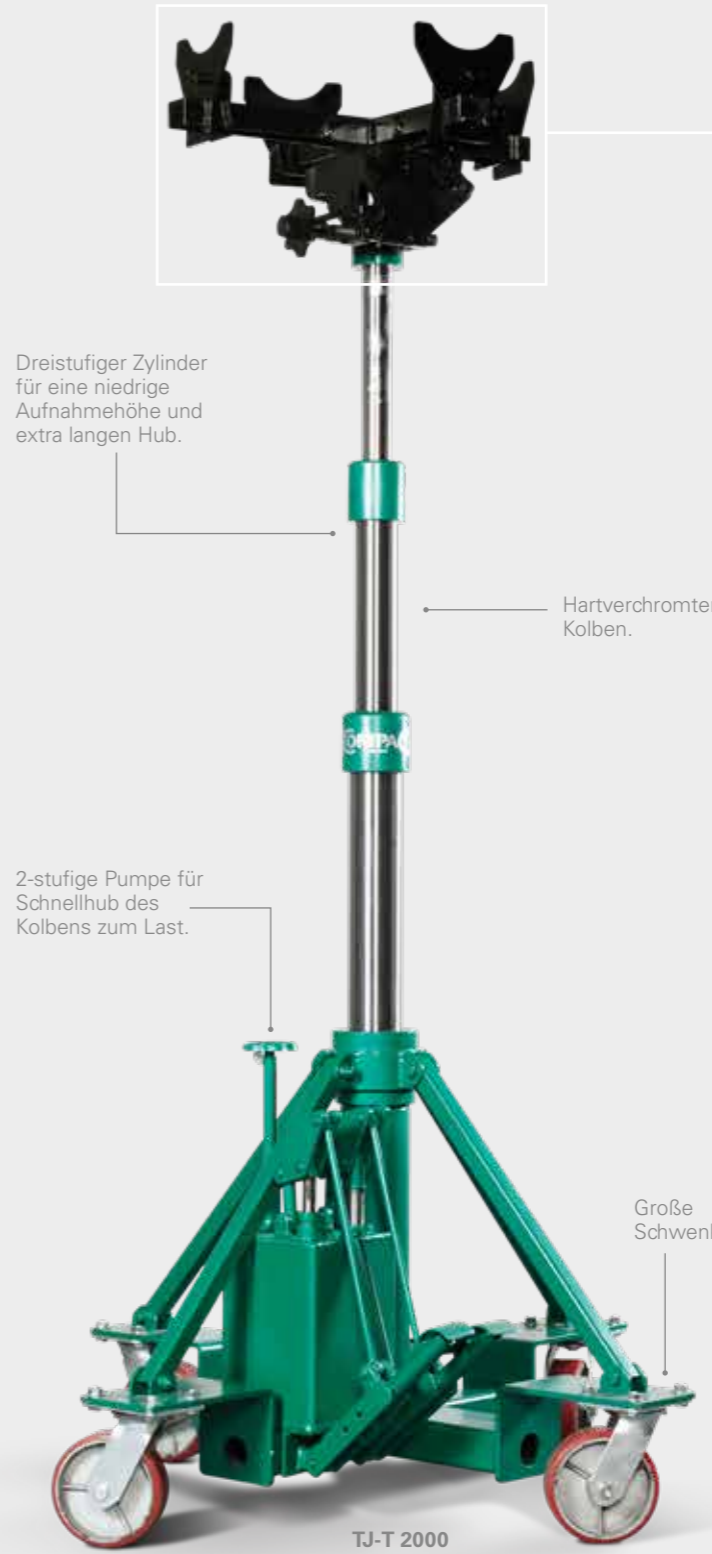
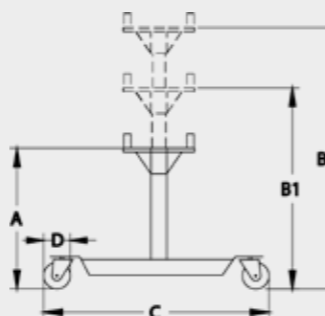

Model	Max (ton)	A (mm)	B1 (mm)	B2 (mm)	B2 (mm)	C (mm)	D (mm)	Kg
TJ-T 2000	2.0 / 1.0 / 1.0	960	1320	1600	1910	1050 x 1050	150	106

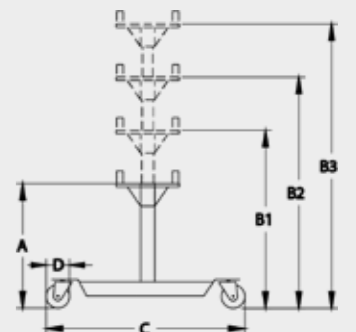



# SPRING COMPRESSOR CARS



# SPRING COMPRESSOR CARS, SUVS AND VANS



## EFFICIENT, PROFESSIONAL AND SAFE DISMOUNTING AND MOUNTING OF MCPHERSON "STRUTS"

Model						
CSC	✓	✓	✓			

Wir empfehlen CSC für kleine- und Mittelklasse Autos.

Das Design des Sicherheitsgitters sorgt für eine ergonomisch korrekte Arbeitshaltung.

Zwei Sicherheitsgriffe fixieren die verstellbare Arme während des Vorgangs.

Langer Hub von 330 mm.

Universell schwenkbare Federhalterungen passen zu allen Federn. Maximalabstand zwischen den Federhalterungen bis zu 390 mm.

Verstellbare Arme mit Beweglichkeit der Klaue zur Halterung des Feders, sichern einen genauen senkrechten Druck. Die Arme gleichen sich aus, abhängig von der Steigerung des Feders.

Geeignet für konische Federn.

CSC/CSC+ Mobil. Einfach an den Arbeitsplätzen zu platzieren. Nach wenigen Sekunden für den Einsatz bereit.

Gewicht: 61 kg.

Ergonomisches Design mit Fußbedienung, die für eine "handfreie" Bedienung sorgt. Luftanschluss ist notwendig von 8 bis 13 bar.

Druckluft gesteuerte Vor- und Rückführung.

**CSC**

Suchbegriff: Compac CSC

### SERIENMÄSSIG

**2 Stück universelle Spannbacken** (ø78 – 125 mm und ø125 – 200 mm)

Sicherheitsgitter

### ZUBEHÖR

**929050** Universeller Schraubstock für McPherson Federbein.

McPherson Federbein im Schraubstock fixiert. Zubehör 929050

Model						
CSC+	✓	✓	✓	✓	✓	✓

Wir empfehlen CSC+ für kleine-, Mittelklasse- und Oberklasse Autos. Optimal für SUVs und Transporter.

Suchbegriff: Compac CSC+

**60% MEHR DRUCKKRAFT\***

Extra kräftige Arme mit Teflon Gleitlagern.

Das Design des Sicherheitsgitters sorgt für eine ergonomisch korrekte Arbeitshaltung.

Hartverchromten robust gebauten Säulen.

Universell schwenkbare Federhalterungen passen zu allen Federn. Maximalabstand zwischen den Federhalterungen bis zu 420 mm.

Großer Zylinder ø160 mm bringt extra Druckkraft.

Gewicht: 74 kg.

**CSC+**

\* CSC+ compared with CSC.

### SERIENMÄSSIG

**2 Stück universelle Spannbacken** (ø78 – 125 mm und ø125 – 200 mm)

Sicherheitsgitter

### ZUBEHÖR

**929050** Universeller Schraubstock für McPherson Federbein.

McPherson Federbein im Schraubstock fixiert. Zubehör 929050

## VEHICLE SPECIFIC SOLUTIONS



**929052** Domlager-Druckplatte und Spannbacke. Mercedes A, B, C und E Klasse. (C-Klasse Bis baujahr 2009)



**929059** Domlager-Druckplatte für Mercedes C Klasse. (Ab Baujahr 2010 und neuere Fahrzeuge)

**929051** Spannbacke Ø105 - 182 mm. Empfohlen für: Renault Megane, Renault Clio, Citroën C3, Citroën C4, Peugeot 208, Peugeot 308, Fiat 500, Toyota Yaris, VW Polo, VW Golf. (Inklusiv im Mercedes Satz 929052)



**929053** Federhalterungen, Satz mit 2 speziellen Klauen für einige japanisch hergestellte Fahrzeuge.



**929060** Spannbacke für links gedrehte Feder. z.B. Renault Koleos, Renault Kadjar, Nissan Qashqai, Nissan Juke.



**929057** Extra tiefer Schraubstock für Chrysler Voyager und Mercedes.



**929062** Winkelverstellbare Fedehalter. Optimal für Federn mit "Linkskurven" wie bei Renault / Nissan und kräftige Federn bei Transporter und SUVs. Paßt sich während der Komprimierung dynamisch an.





# WERKSTATTPRESSSEN MIT FUSSBEDIENUNG 16 - 30 TON PKW UND TRANSPORTER



# WERKSTATTPRESSSEN MIT HANDBEDIENUNG 20 - 30 TON PKW UND TRANSPORTER



Seitwärts verschiebbarer Presszylinder.

## ZUBEHÖR



**FP 30: Serienmässig** mit schnelle und sichere Tischhöhenverstellung. FP 25 mit winde: FP 25 W bestellen. FP 20 mit winde: FP 20 W bestellen. FP 16 ist ohne Kurbel. Winde ist **NICHT** nachrüstbar.



Fußbedienter Schnellhub des Kolbens mit Druckluft. (FP 20/FP 25/FP 30)

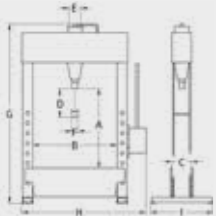

Model	Max (ton)	(mm/stroke)	A (mm)	B (mm)	C (mm)	D (mm)	E (mm)	F (mm)	G (mm)	H (mm)	I (mm)	Kg
FP 16	16	6,0/2,0	1200	550	140	150	65	40	1780	850	600	121
FP 20	20	9,0/1,1	825	600	140	240	90	70	1800	890	505	157
FP 25	25	9,0/1,1	825	600	140	240	90	70	1800	890	505	157
FP 30	30	9,0/1,1	825	600	140	240	90	70	1800	890	505	160



Großer hartverchromten Kolben.

Extra langer Hub 240 mm. (FP 20/FP 25/FP 30)

Zwei V-Blöcke.

Fußbedienter Ablaßfunktion. (FP 20/FP 25/FP 30)

Freie Hände durch die Fußbedienung.

Abb. FP 25

Luftanschluss mit Wasserabscheider montiert. (FP 20/FP 25/FP 30)

## ZUBEHÖR



**061248** Universell einstellbare Press-Unterlage.



**061100** Pressplatte.



**061240** Ablageplatten.



Model	Nr.
FP 16	061219
FP 20	061216
FP 25	061216
FP 30	061216

**Dornsatz.** 7-teilig, Ø12, 16, 18, 20, 22, 25, 30.



Model	Nr.
FP 16	061220
FP 20	061218
FP 25	061218
FP 30	061218

**Kugellagerauspressatz.** 4-teilig, Ø 64, 67, 72, 75.



**061242** Schutzgitter.



Seitwärts verschiebbarer Presszylinder.

## ZUBEHÖR



**HP 30: Serienmässig** mit schnelle und sichere Tischhöhenverstellung. HP 25 mit winde: HP 25 W bestellen. HP 20 mit winde: HP 20 W bestellen. Winde ist **NICHT** nachrüstbar.



Fußbedienter Schnellhub des Kolbens mit Druckluft.

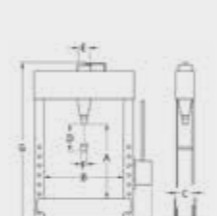

Model	Max (ton)	(mm/stroke)	A (mm)	B (mm)	C (mm)	D (mm)	E (mm)	F (mm)	G (mm)	H (mm)	I (mm)	Kg
HP 20	20	9,0/4,0	825	600	140	240	90	70	1800	890	505	156
HP 25	25	9,0/4,0	825	600	140	240	90	70	1800	890	505	156
HP 30	25	9,0/4,0	825	600	140	240	90	70	1800	890	505	159



Großer hartverchromten Kolben.

Extra langer Hub 240 mm.

Zwei V-Blöcke.

Ablaßfunktion im Griff integriert.

Abb. HP 25

Luftanschluss mit Wasserabscheider montiert.

## ZUBEHÖR



**061248** Universell einstellbare Press-Unterlage.



**061100.** Pressplatte.



**061240** Ablageplatten.



Model	Nr.
HP 20	061216
HP 25	061216
HP 30	061216

**Dornsatz.** 7-teilig, Ø12, 16, 18, 20, 22, 25, 30.



Model	Nr.
HP 20	061218
HP 25	061218
HP 30	061218

**Kugellagerauspressatz.** 4-teilig, Ø 64, 67, 72, 75.



**061242** Schutzgitter.



# WERKSTATTPRESSSEN MIT FUSSBEDIENUNG 40 - 50 TON TRANSPORTER UND LKW



# WERKSTATTPRESSSEN MIT HANDBEDIENUNG 40 - 100 TON TRANSPORTER UND LKW



## ZUBEHÖR



**061248**  
Universell einstellbare  
Press-Unterlage.

Model	Nr.
FP 40	061248
FP 50	061248

Druckanzeige.

Extra langer Hub 300 mm.

Seitwärts verschiebbarer  
Presszylinder.

Pneumatische  
Kolbenrückführung.

Großer  
hartverchromten  
Kolben.



Abb. FP 50

Luftanschluss mit  
Wasserabscheider  
montiert.

Freie Hände durch  
Fußbedienung.



Suchbegriff:  
Compac FP 50

Fußbedienter Schnellhub des  
Kolbens mit Druckluft.



Schnelle und sichere  
Tischhöhenverstellung über  
einen einzeln gebremsten Kurbel.



Grosse Einsatzbreite.

## ZUBEHÖR



**061100**  
Pressplatte.



**061240**  
Ablageplatten.



Model	Nr.
FP 40	061216
FP 50	061216

**Dornsatz.**  
7-teilig, Ø12, 16, 18, 20, 22,  
25, 30.



Model	Nr.
FP 40	061218
FP 50	061218

**Kugellagerauspreßsatz.**  
4-teilig, Ø 64, 67, 72, 75.



Model	Nr.
FP 40	061243
FP 50	061243

Schutzgitter.

## ZUBEHÖR



**061248**  
Universell einstellbare  
Press-Unterlage.

Model	Nr.
HP 40	061248
HP 50	061248
HP 60	-
HP 70	-
HP 100	-



Schnelle und sichere  
Tischhöhenverstellung über  
einen einzeln gebremsten Kurbel.



Fußbedienter Schnellhub des  
Kolbens mit Druckluft.

Extra langer Hub 300 mm.

Seitwärts verschiebbarer  
Presszylinder.

Pneumatische  
Kolbenrückführung.

Großer  
hartverchromten  
Kolben.



Abb. HP 50

Grosse Einsatzbreite.

Luftanschluss mit  
Wasserabscheider  
montiert.

Model	Max (ton)	(mm/stroke)	A (mm)	B (mm)	C (mm)	D (mm)	E (mm)	F (mm)	G (mm)	H (mm)	I (mm)	Kg
HP 40	40	6,0/1,5	750	840	200	300	125	70	1990	1350	630	374
HP 50	50	6,0/1,5	750	840	200	300	125	70	1990	1350	630	374
HP 60	60	5,0/0,8	760	1005	255	300	160	80	2100	1615	710	690
HP 70	70	5,0/0,8	760	1005	255	300	160	80	2100	1615	710	690
HP 100	100	3,4/0,8	915	1035	305	300	200	100	2200	1637	800	946

## ZUBEHÖR



**061100**  
Pressplatte.



**061240**  
Ablageplatten.



Model	Nr.
HP 40	061216
HP 50	061216
HP 60	061228
HP 70	061228
HP 100	061233

**Dornsatz.**  
7-teilig, Ø12, 16, 18, 20, 22,  
25, 30.



Model	Nr.
HP 40	061218
HP 50	061218
HP 60	061229
HP 70	061229
HP 100	061234

**Kugellagerauspreßsatz.**  
4-teilig, Ø 64, 67, 72, 75.



Model	Nr.
HP 40	061243
HP 50	061243
HP 60	061245
HP 70	061245
HP 100	061247

Schutzgitter.



# ELEKTRO-HYDRAULISCHE WERKSTATTPRESSEN 40 - 60 TON MIT EINFACHWIRKENDER ZYLINDER



# ELEKTRO-HYDRAULISCHE WERKSTATTPRESSEN 40 - 100 TON MIT DOPPELTWIRKENDER ZYLINDER



## ZUBEHÖR



**061248**  
Universell einstellbare Press-Unterlage.

Model	Nr.
EP 40	061248
EP 60	-



Schnelle und sichere Tischhöhenverstellung über einen einzeln gebremsten Kurbel.



90 Grad ausschwenkbare Pumpeneinheit ermöglicht ein einfacheres Einsetzen längerer Werkstücke.

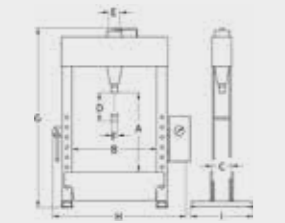

Model	Max (ton)	(mm/stroke)	A (mm)	B (mm)	C (mm)	D (mm)	E (mm)	F (mm)	G (mm)	H (mm)	I (mm)	Kg	Kw
EP 40	40	10,0	750	840	200	300	125	70	1990	1480	630	390	2,2
EP 60	60	10,0/5,0	760	1000	255	300	160	80	2100	1680	710	694	2,2

**Einfachwirkender Zylinder: Druckbewegung.**  
Empfehlen wir als schwere Werkzeuge, nicht am Kolben montiert werden müssen.



Abb. EP 40

## ZUBEHÖR



**061100**  
Pressplatte.



**061240**  
Ablageplatten.



Model	Nr.
EP 40	061216
EP 60	061228

**Dornsatz.**  
7-teilig, Ø12, 16, 18, 20, 22, 25, 30.



Model	Nr.
EP 40	061218
EP 60	061229

**Kugellagerauspreßsatz.**  
4-teilig, Ø 64, 67, 72, 75.



Model	Nr.
EP 40	061243
EP 60	061245

Schutzgitter.

## ZUBEHÖR



**061248**  
Universell einstellbare Press-Unterlage.

Model	Nr.
EP 40 D	061248
EP 60 D	-
EP 100 D	-



Schnelle und sichere Tischhöhenverstellung über einen einzeln gebremsten Kurbel.



90 Grad ausschwenkbare Pumpeneinheit ermöglicht ein einfacheres Einsetzen längerer Werkstücke.

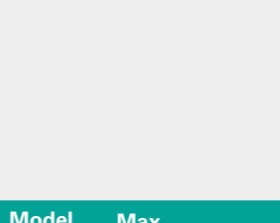

Model	Max (ton)	(mm/stroke)	A (mm)	B (mm)	C (mm)	D (mm)	E (mm)	F (mm)	G (mm)	H (mm)	I (mm)	Kg	Kw
EP 40 D	40	10,0	750	840	200	300	125	70	1990	1480	630	396	2,2
EP 60 D	60	10,0/5,0	760	1000	255	300	160	80	2100	1680	710	702	2,2
EP 100 D	100	10,0/1,4	915	1035	305	300	200	100	2200	1780	800	981	2,2

**Doppeltwirkender Zylinder:**  
Bietet sowohl Druck- als auch Zugmöglichkeiten, mit Pressenflansch zur Aufnahme von Werkzeugen.



Abb. EP 40 D

## ZUBEHÖR



**061100**  
Pressplatte.



**061240**  
Ablageplatten.



Model	Nr.
EP 40 D	061216
EP 60 D	061228
EP 100 D	061233

**Dornsatz.**  
7-teilig, Ø12, 16, 18, 20, 22, 25, 30.



Model	Nr.
EP 40 D	061218
EP 60 D	061229
EP 100 D	061234

**Kugellagerauspreßsatz.**  
4-teilig, Ø 64, 67, 72, 75.



Model	Nr.
EP 40 D	061243
EP 60 D	061245
EP 100 D	061247

Schutzgitter.



# UNTERSTELLBÖCKE 2 - 12 TON UNTERSTELLHEBER 3 - 50 TON PKW, LKW UND LDW



SHARK&CO.



## UNTERSTELLBÖCKE

Robuste Konstruktion für sicher und stabil Anwendung

Robuste, voll verschweißte Stahlkonstruktion.

Robuste Aufnahmesattel. Robuste Spindeln.

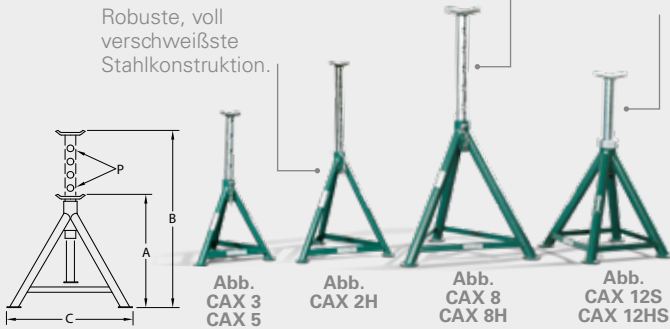

Model	Max (ton)	A (mm)	B (mm)	C (mm)	P	Kg
CAX 2H	2	505	755	491	5	6,6
CAX 3	3	346	510	325	5	4,7
CAX 5	5	406	567	355	5	7,2
CAX 8	8	424	633	403	5	11,5
CAX 8H	8	605	870	575	6	15
CAX 12S	12	345	495	230	Spindel	11,6
CAX 12HS	12	505	740	395	Spindel	14,4

## UNTERSTELLHEBER



Model	Max (ton)	A (mm)	B (mm)	C (mm)	D (mm)	E (mm)	F (mm)	Kg
CBJ 3	3	193	120	60	373	110x103	26	3
CBJ 5	5	210	136	70	416	122x115	30	3,9
CBJ 10	10	230	150	80	460	132x120	36	5,6
CBJ 15	15	230	150	60	440	144x134	43	7,2
CBJ 20	20	242	150	60	452	159x143	46	9,2
CBJ 30	30	275	165	-	440	169x153	49	11,9
CBJ 50	50	265	160	-	425	210x176	83	25,8
CBJ-T 10	10	215	247	78	540	150x145	37	9,3

Die kompletten Garantiedingungen finden Sie unter: [www.compacgmbh.de](http://www.compacgmbh.de) "Dienstleistungen". Alle Preise zzgl. gesetzlicher MwSt., Fracht, Montage, Einweisung und Packstoff-Entsorgung. Technische Änderungen und Irrtum vorbehalten. Wir behalten uns Preisänderungen vor.

### Compac GmbH Hydraulik-Vertrieb

Am Oxer 37-41 // 24955 Harrislee // Tel: (0461) 94235 // Fax: (0461) 91292 // [info@compacgmbh.de](mailto:info@compacgmbh.de)  
[www.compacgmbh.de](http://www.compacgmbh.de)